

図	面	改	正

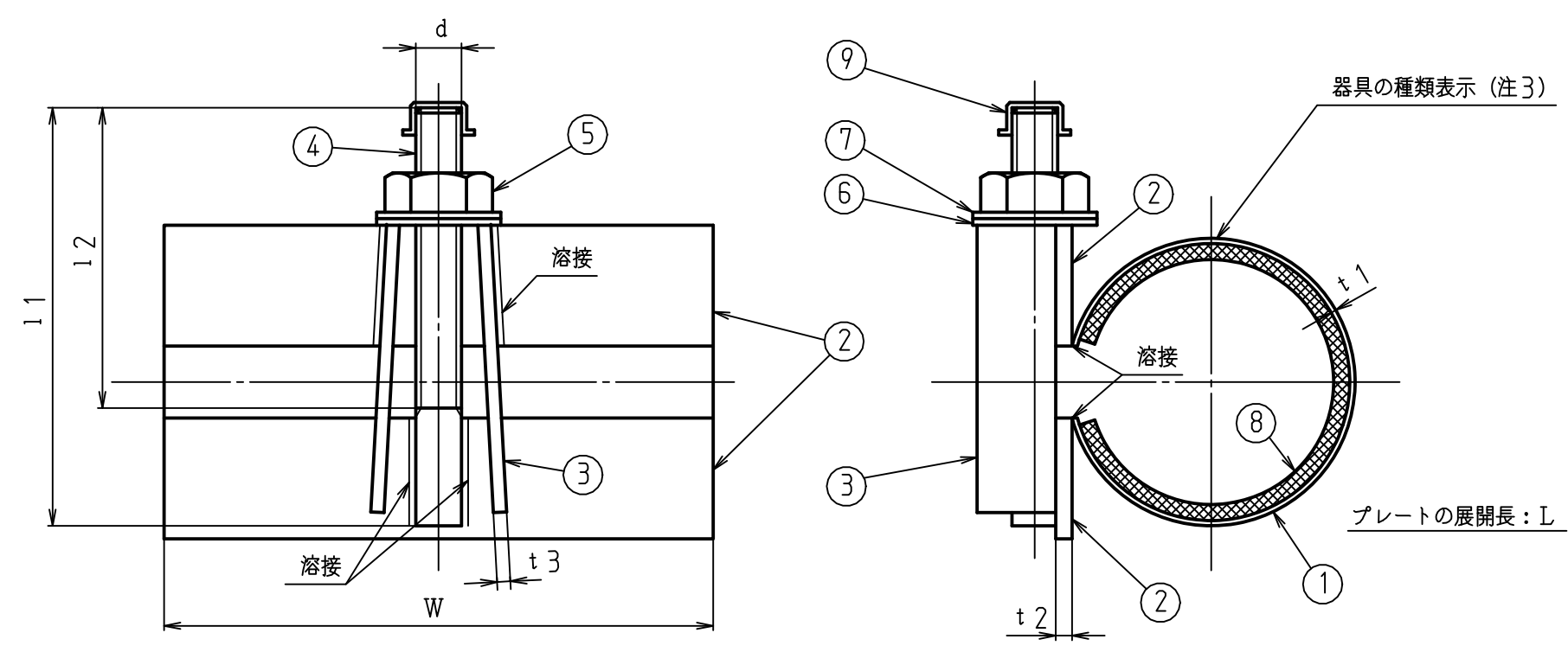

プレートの巾寸法表及びボルトの使用本数

測定部の 記号 巾	プレートの巾 (器具の巾) $W \pm \frac{5}{2}$	
	100	200
13 SP. PP	100	—
13 VP	↑	—
20 SP. VP. PP	↑	200
25 SP. VP. PP	↑	200
30 SP. PP	↑	—
30 VP	↑	200
40 SP. VP. PP	↓	200
50 SP. VP. PP	100	200
ボルトの本数	1	2

主要部寸法表 (注: プレート巾Wは右上表に依る。)

測定部の 記号 種別	プレートの 展開長 $L \pm 5$	プレートの 厚さ $t1$	サイドバー の厚さ $t2$	ラックの 厚さ $t3$	ボルトの 呼び d	ボルトの 長さ $l1$	ボルトの ネジ長さ $l2$
13 SP. PP	80	0.4	3	3	1/2	100	57
13 VP	75	↑	↑	↑	↑	↑	↑
20 SP. VP. PP	95	↑	↑	↑	↑	↑	↑
25 SP. VP. PP	118	↑	↑	↑	↑	↑	↑
30 SP. PP	147	↑	↑	↑	↑	↑	↑
30 VP	135	↓	↓	↓	↓	↓	↓
40 SP. VP. PP	165	0.4	↓	↓	↓	↓	↓
50 SP. VP. PP	205	0.6	3	3	1/2	100	57

注記

1. 図面はボルトの使用本数1本の場合を示す。
2. ⑧ のガスケットは① のプレートに接着してあります。
3. プレート外周面に器具の種類捺印表示。表示例 (20 SP. VP. PP × 100)

9	キャップ	プラスチック				
8	ガスケット	SBR				
7	ワッシャー	プラスチック				
6	ワッシャー	AISI304 (SUS304)				
5	ナット	↑				EDコート
4	ボルト	↑				
3	ラック	↓				
2	サイドバー	↓				
1	プレート	AISI304 (SUS304)				

記号	品名	材質	数量	単重	標準図番号	備考
承	技術部 '05.4.22 重野	検	技術管理課 '05.4.22 村山	13~50		製品記号 尺度
認				ステンレス製修理用クランプ		70042 NONE
検	技術管理課 '05.4.22 布山	製	阿部	組立図及び主要寸法表		図番 k01-334, y70
図						